

| | | | | | | | | | | | | | | | |
|---|---|---|--|---|--|---|--|----|---|----|---|---|---|----|---|
| Montagehandleiding Fitting instruction Anbauanweisung Description de montage Instrucciones de montaje Montagevejledning Monteringsveiledning Monteringshandleiding | ALFA Romeo 166 11/1998 - TYPE:024381 | Typegoedkeuringsnr. Prüfungsnr. Approval number Numéro d'homologation Homologación de tipo nº Nr. typegodkendelse Typegodkjennelsesnummer Typgodkännandenummer | Max. toegestaan voertuiggewicht Zul. Kfz.-Gesamtgewicht Max. permissible weight towing vehicle Poids max. autorisé du véhicule Peso máximo admisible del vehículo Højst tilladte køretøjsvægt Maks. tillatt kjøretøyvekt Max. tillåten dragvikt | Max. massa a.h.w. Max. Anhängelast Max. trailer weight Poids tractable maxi Peso máximo de arrastre Maksimal påhængsvægt Maks. masse tilhængsvækt Max. släpvagnsvikt | Max. verticale last Max. Stützlast Max. nose weight charge verticale maxi Carga vertical máxima Maksimal lodret last Maks. vertikal last Max. kultryk | Dwaarde D Wert D value valeur de D Valor D D-værdi D-verdi D-värde | <table border="1"> <tr> <td>NL</td> <td>D</td> <td>GB</td> <td>N</td> </tr> <tr> <td>F</td> <td>E</td> <td>DK</td> <td>S</td> </tr> </table> | NL | D | GB | N | F | E | DK | S |
| NL | D | GB | N | | | | | | | | | | | | |
| F | E | DK | S | | | | | | | | | | | | |
| | | e4*94/20*1234*00 | 2060 kg | 1625 kg | 60 kg | 8,91 kN | (c) BOSAL 16-12-98 | | | | | | | | |

Raadpleeg uw dealer voor de max. massa die uw wagen mag trekken.

Die maximale Anhängelast ihres Fahrzeuges können Sie im Fahrzeugschein oder im Benutzerhandbuch nachlesen.

For the max. trailer weight of your car please refer to the owner's manual or your car homologation documents.

Pour connaître le poids maxi remorquable pour votre voiture consulter la notice d'utilisation de votre voiture ou la carte grise.

Consulte a su distribuidor sobre el peso máximo que puede remolcar su vehículo.

Deres forhandler vil kunne oplyse Dem om den højst tilladte vægt efter Deres køretøj.

Ta kontakt med forhandleren angående den maksimale vekt som bilen kan trekke.

Se handboken eller registreringsbevis för max släpvagnsvikt för din bil.

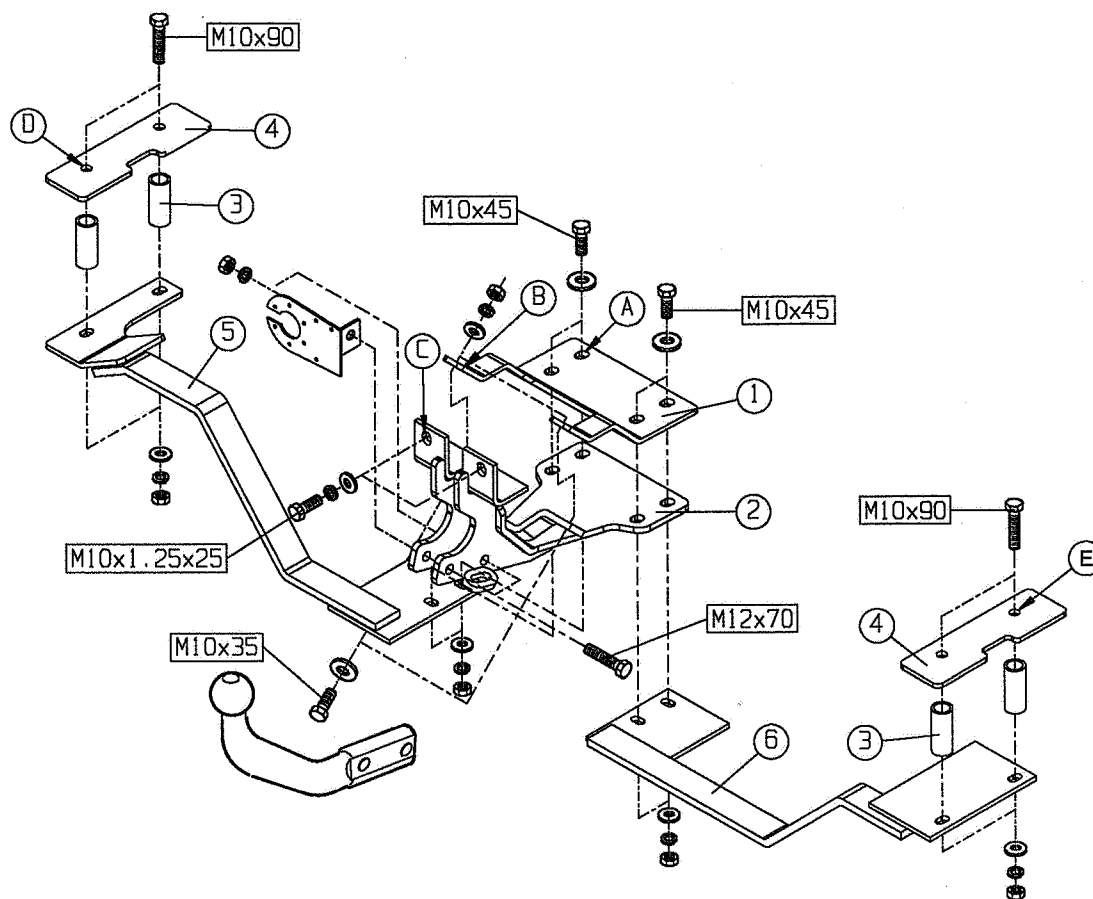

Meegeleverde onderdelen
Mitgelieferte Befestigungsteile
Provided parts
Materiel de fixation joint
Piezas incluidas
Medfølgende komponenter
vedlagt festemateriell
Medföljande komponenter



4x M10x90
4x M10x45
2x M10x35
2x M10x1,25x25
2x M12x70



10x M10
2x M12



12x M10



12x M10
2x M12



6x M10

bosal

024381 MONTAGEHANDLEIDING

1. Meegeleverde onderdelen en bevestigingsmaterialen van de trekhaak verwijderen. Eventueel aanwezige kit ter plaatse van de bevestigingspunten verwijderen.
2. Demonteer de bodenvloer, achterpaneel en de zijpanelen uit de kofferruimte.
3. Verwijder de het reservewiel en demonteer de accu.
4. Demonteer de bumper en de kunststof schermplaat aan de onderzijde van de auto.
5. Demonteer de uitlaat op de achterste uitlaatsteun en verwijder het hitteschild (wordt later terug geplaatst).
6. Maak een uitsparing in de bumper volgens detailblad 3. Maak een uitsparing in de schermplaat volgens detail 1 en in de binnenbumper volgens detail 2.
7. Plaats de binnenplaat "1" in de kofferruimte op overeenkomstige gaten "A"(4x),"B" en "C".
8. Plaats de onderhaak tegen de auto t.p.v. van de gaten "A", "B" en "C" en monteer deze t.p.v. de gaten "C" met 2 bouten M10x1,25x25, incl. veerringen en sluitringen en t.p.v. de gaten "B" 2 bouten M10x35, incl. 2 veerringen, 2 sluitringen, 2 carrossereringen en moeren M10.
9. Plaats de afstandbussen "3" (ø25x6, L=60 mm) t.p.v. de gaten "D" en "E" in de chassisbalken (links en rechts).
10. Monteer de montagesteun "5" t.p.v. de gaten "A" en "D" met resp. 2 bouten M10x90 incl. contraplaat "4", 2 sluitringen, 2 veerringen en 2 moeren M10 en 2 bouten M10x45, incl. 2 sluitringen, 2 veerringen, carrossereringen en 2 moeren M10.
11. Monteer de montagesteun "6" t.p.v. de gaten "A" en "E" met resp. 2 bouten M10x90 incl. contraplaat "4", 2 sluitringen, 2 veerringen en 2 moeren M10 en 2 bouten M10x45, incl. 2 sluitringen, 2 veerringen, carrossereringen en 2 moeren M10.
12. Monteer de kogel inclusief stekkerdoosplaat m.b.v. 2 bouten M12x70, veerringen en moeren.
13. Zet de trekhaak vast. Hierbij de volgende aanhaalmomenten hanteren:
M10 - 46Nm
M10x1,25 - 49Nm
M12 - 79Nm
Het is noodzakelijk om na ca. 1000 km gebruik de boutverbindingen na te trekken (volgens gegeven aanhaalmomenten).
14. Plaats het hitteschild en de uitlaat terug.
15. Monteer de bumper en de schermplaat terug.
16. Plaats de accu en het reserve wiel terug en monteer de binnenbekleding terug.
17. Bosal kan niet aansprakelijk worden gesteld voor enig gebrek in het produkt zoals veroorzaakt door de schuld of door welk onoordeelkundig gebruik ook van de gebruiker of een persoon voor wie hij aansprakelijk is (art. 185, lid 2 N.B.W.).

024381 ANBAUANWEISUNG

1. Die Anhängervorrichtung auspacken und die Befestigungsteile auf Vollständigkeit überprüfen. Im Bereich der Befestigungspunkte den Unterbodenschutz entfernen.
2. Den Boden, das Abschlußblech und die Seitenverkleidungen aus dem Kofferraum entfernen.
3. Das Reserverad entfernen und den Akku demontieren.
4. Den Stoßfänger und die Kunststoffschirmplatte an der Unterseite des Fahrzeuges demontieren.
5. Den Auspuff von der hinteren Auspuffstütze demontieren und das Hitzeschild entfernen (dieses wird später wieder montiert).
6. Einen Ausschnitt im Stoßfänger gemäß Detailzeichnung 3 vornehmen. Einen Ausschnitt in der Schirmplatte gemäß Detailzeichnung 1 und im Innenstoßfänger gemäß Detailzeichnung 2 vornehmen.
7. Die Innenplatte "1" im Kofferraum auf den übereinstimmenden Löcher "A" (4x), "B" und "C" legen.
8. Den Unterhaken "2" an die Löcher "A", "B" und "C" gegen das Fahrzeug legen und mit zwei Schrauben M10x1,25x25, Federringen und Unterlegscheiben an die Löcher "C" und mit zwei Schrauben M10x35, zwei Federringen, zwei Unterlegscheiben, zwei Karosseriescheiben und Muttern M10 an die Löcher "B" montieren.
9. Die Distanzbuchsen "3" (ø25x6, L=60mm) an die Löcher "D" und "E" im Chassisrahmen (links und rechts) legen.
10. Die Stütze "5" mit zwei Schrauben M10x45, zwei Unterlegscheiben, zwei Federringen, Karosseriescheiben und zwei Muttern an die Löcher "A" und mit zwei Schrauben M10x90, Gegenplatte "4", zwei Unterlegscheiben, zwei Federringen und mit zwei Muttern an die Löcher "D" montieren.
11. Die Stütze "6" mit zwei Schrauben M10x45, zwei Unterlegscheiben, zwei Federringen, Karosseriescheiben und zwei Muttern an die Löcher "A" und mit zwei Schrauben M10x90, Gegenplatte "4", zwei Unterlegscheiben, zwei Federringen und mit zwei Muttern an die Löcher "E" montieren.
12. Die Kugel und Steckdosenhalteplatte mit zwei Schrauben M12x70, Federringen und Muttern montieren.
13. Die Anhängervorrichtung ausrichten und alle Schrauben mit folgenden Drehmomenten anziehen:
M10 - 46Nm
M10x1,25 - 49Nm
M12 - 79Nm
Nach ca. 1000 km die Bolzenverbindungen, wie angegeben, nachziehen.
14. Das Hitzeschild und den Auspuff wieder montieren.
15. Den Stoßfänger und die Schirmplatte wieder montieren.
16. Den Akku, das Reserverad und die Innenverkleidung wieder anbringen.
17. Für einen Mangel am Produkt, der durch den Fahrzeughalter oder eine andere Person aufgrund unsachgemäßer Benutzung verursacht wurde, übernimmt Bosal keine Haftung. (art. 185 lid 2 N.B.W.)

024381 FITTING INSTRUCTIONS

1. Unpack the towing bracket and check its contents against the parts list. If necessary, remove the underseal from around the fitting points of the luggage compartment/frame members.
2. Dismount the bottom floor, the rear panel and the side panels from the trunk.
3. Remove the spare wheel and dismount the battery.
4. Dismount the bumper and the synthetic protection plate from the lower side of the car.
5. Dismount the exhaust from the rearmost exhaust support and remove the the heat shield (will be mounted again).
6. Make a recess in the bumper according to the supplied detail page 3. Make a recess in the protection plate according to detail 1 and in the inside bumper according to detail 2.
7. Put the inside plate "1" in the trunk on the corresponding holes "A" (4x), "B" and "C".
8. Place the crossbar "2" against the car at the holes "A", "B" and "C" and mount this at the holes "C" using 2 M10x1,25x25 bolts, spring washers and plain washers and at the holes "B" using 2 M10x35 bolts, 2 spring washers, 2 plain washers, 2 large washers and nuts M10.
9. Place the distance tubes "3" ($\varnothing 25 \times 6$ L=60) at the holes "D" and "E" in the frame members (LH and RH side).
10. Mount the support "5" at the holes "A" using 2 M10x45 bolts, 2 plain washer, 2 spring washers, 2 plain washers, 2 large washers and 2 nuts and at the holes "D" using 2 M10x90 bolts, backing plate "4", 2 plain washers, 2 spring washers and 2 nuts M10.
11. Mount the support "6" at the holes "A" using 2 M10x45 bolts, 2 plain washer, 2 spring washers, 2 plain washers, 2 large washers and 2 nuts and at the holes "E" using 2 M10x90 bolts, backing plate "4", 2 plain washers, 2 spring washers and 2 nuts M10.
12. Mount the tow ball including socket plate using 2 M12x70 bolts, spring washers and nuts.
13. Secure the towbar using a torque-wrench. Torque the bolts as follows:
M10 - 46Nm
M10x1,25 - 49Nm
M12 - 79Nm
After about 1000 km use, re-tighten the bolts and nuts to the specified torque.
14. Replace the heat shield and the exhaust.
15. Remount the bumper and the protection plate.
16. Replace the battery, the spare wheel and the inside lining.
17. Bosal cannot be held responsible for any defects in the product caused by fault or by any injudicious use whatever of the user or a person he is liable for. (sect. 185, art. 2 N.B.W.)

024381 DESCRIPTION DU MONTAGE

1. Séparer les différents éléments d'attelage. Enlever le mastic de protection autour des points de fixation.
2. Démonter le plancher, le panneau arrière et les panneaux latéraux du coffre.
3. Enlever la roue de secours et démonter l'accu.
4. Démonter le pare-chocs et la plaque de protection plastique sous la voiture.
5. Démonter l'échappement du support d'échappement arrière et enlever l'écran thermique (il sera monté plus tard).
6. Découper le pare-chocs suivant le détail 3. Découper la plaque de protection suivant le détail 1 et le pare-chocs intérieur suivant le détail 2.
7. Mettre la plaque intérieur "1" dans le coffre sur les trous correspondant "A" (4x), "B" et "C".
8. Mettre la traverse "2" contre la voiture au niveau des trous "A", "B" et "C" et la monter au niveau des trous "C" à l'aide des 2 boulons M10x1,25x25, des rondelles grower et des rondelles plates et au niveau des trous "B" à l'aide des 2 boulons M10x35, 2 rondelles grower, 2 rondelles plates, 2 rondelles de carrosserie et des écrous M10.
9. Mettre les entretoises "3" ($\varnothing 25 \times 6$ L=60mm) au niveau des trous "D" et "E" dans les longerons du châssis (gauche et droit).
10. Monter le support "5" au niveau des trous "A" à l'aide des 2 boulons M10x45, 2 rondelles plates, 2 rondelles grower, des rondelles de carrosserie et 2 écrous M10 et au niveau des trous "D" à l'aide des 2 boulons M10x90, de la contre plaque "4", 2 rondelles plates, 2 rondelles grower et 2 écrous.
11. Monter le support "6" au niveau des trous "A" à l'aide des 2 boulons M10x45, 2 rondelles plates, 2 rondelles grower, des rondelles de carrosserie et 2 écrous M10 et au niveau des trous "E" à l'aide des 2 boulons M10x90, de la contre plaque "4", 2 rondelles plates, 2 rondelles grower et 2 écrous.
12. Monter la boule avec le support de prise à l'aide des 2 boulons M12x70, des rondelles grower et des écrous.
13. Fixer l'attelage. Bloquer l'ensemble de la boulonnerie aux couples de serrage suivants:
M10 - 46Nm
M10x1,25 - 49Nm
M12 - 79Nm
Il est conseillé de vérifier le serrage de toute la boulonnerie après 1000 Km de traction.
14. Remettre l'écran thermique et l'échappement.
15. Remonter le pare-chocs et la plaque de protection.
16. Remettre l'accu et la roue de secours et remonter le revêtement intérieur.
17. Bosal décline toute responsabilité concernant des défauts éventuels de cet attelage qui seraient causés par une mauvaise utilisation. Seul l'utilisateur est responsable (art 185 lid 2 NBW).

024381 INSTRUCCIONES DE MONTAJE

1. Sacar las piezas y el material de sujeción incluidos en el gancho de remolque. Si procede, retirar el pegamento existente en los puntos de sujeción.
2. Desmontar el suelo del piso, el panel trasero y los paneles laterales del maletero.
3. Retirar la rueda de repuesto y desmontar el acumulador.
4. Desmontar el parachoques y la placa protectora sintética que se encuentra en la parte inferior del automóvil.
5. Desmontar el tubo de escape del soporte trasero del mismo y retirar la pantalla térmica (después se volverá a colocarla).
6. Efectuar un vaciado en el parachoques (detalle 3), en la placa protectora (detalle 1) y en el parachoques interior (detalle 2) según las páginas de detalles incluidas.
7. Colocar la chapa interior "1" en el maletero sobre los orificios correspondientes "A" (4x), "B" y "C".
8. Colocar el gancho inferior contra el automóvil en los orificios "A", "B" y "C" y montarlo en los orificios "C" por medio de 2 pernos M10x1,25x25, con inclusión de aros elásticos y arandelas, y en los orificios "B" por medio de 2 pernos M10x35, con inclusión de 2 aros elásticos, 2 arandelas, 2 anillos de carrocería y tuercas M10.
9. Colocar los tubos distanciadores "3" (Ø 25x6, L=60 mm) en los orificios "D" y "E" en los largueros del chasis (a la izquierda y a la derecha).
10. Montar el soporte de montaje "5" en los orificios "A" y "D" por medio de 2 pernos M10x90, con inclusión de contrachapa "4", 2 arandelas, 2 aros elásticos y 2 tuercas M10, y 2 pernos M10x45, con inclusión de 2 arandelas, 2 aros elásticos, anillos de carrocería y 2 tuercas M10, respectivamente.
11. Montar el soporte de montaje "6" en los orificios "A" y "E" por medio de 2 pernos M10x90, con inclusión de contrachapa "4", 2 arandelas, 2 aros elásticos y 2 tuercas M10, y 2 pernos M10x45, con inclusión de 2 arandelas, 2 aros elásticos, anillos de carrocería y 2 tuercas M10, respectivamente.
12. Montar la bola y la placa del enchufe por medio de 2 pernos M12x70, aros elásticos y tuercas.
13. Fijar el gancho de remolque. Atenerse aquí a los siguientes pares de apriete:
M10 - 46Nm
M10x1,25 - 49Nm
M12 - 79Nm
Cada 1000 km de uso es necesario comprobar las conexiones del perno (según los pares de apriete dados).
14. Colocar de nuevo la pantalla térmica y el tubo de escape.
15. Montar de nuevo el parachoques y la placa protectora.
16. Volver a colocar el acumulador y la rueda de repuesto y montar de nuevo la alfombra interior.
17. Bosal no asume responsabilidad de ningún tipo por defectos en el producto causados por o debidos a un uso imprudente, tanto por parte del usuario como de cualquier persona bajo su responsabilidad (art. 185, párrafo 2 N.B.W. (Código Civil Holandés)).

024381 MONTAGEVEJLEDNING

1. Fjern de dele og monteringsmaterialer der sidder på trækkrøgen. Eventuelt kit på fastgørelsespunkterne fjernes.
2. Afmonter gulvet, bagpanelet og sidepanelerne i bagagerummet.
3. Fjern reservehjulet og afmonter batteriet.
4. Afmonter kofangeren og kunststofafdækningspladen på undersiden af bilen.
5. Fjern udstødningen ved det bagerste ophæng og fjern varmeskjoldet (sættes senere tilbage på plads).
6. Lav en udskæring i kofangeren (detaljetejning 3), i afdækningspladen (detaljetejning 1) og i den indre kofanger (detaljetejning 2) jf. de medfølgende detaljetejninger.
7. Anbring inderpladen "1" i bagagerummet over de tilsvarende huller "A"(4x), "B" og "C".
8. Anbring underkrogen op mod bilen ved hullerne "A", "B" og "C" og monter denne ved hullerne "C" med 2 bolte M10x1,25x25 inkl. fjederskiver og planskiver og ved hullerne "B" med 2 bolte M10x35 inkl. 2 fjederskiver, 2 planskiver, 2 karrosseriskiver samt møtrikker M10.
9. Anbring afstandsbojsninger "3" (Ø 25x6, L=60 mm) ved hullerne "D" og "E" i chassisivangerne (i højre og venstre side).
10. Monter monteringsstøtte "5" ved hullerne "A" og "D" med henholdsvis 2 bolte M10x90 inkl. spændestykke "4", 2 planskiver, 2 fjederskiver og 2 møtrikker M10 samt 2 bolte M10x45 inkl. 2 planskiver, 2 fjederskiver, karrosseriskiver og 2 møtrikker M10.
11. Monter monteringsstøtte "6" ved hullerne "A" og "E" med henholdsvis 2 bolte M10x90 inkl. spændestykke "4", 2 planskiver, 2 fjederskiver og 2 møtrikker M10 samt 2 bolte M10x45 inkl. 2 planskiver, 2 fjederskiver, karrosseriskiver og 2 møtrikker M10.
12. Monter kuglen inkl. stikdåsepladen vha. 2 bolte M12x70, fjederskiver og møtrikker.
13. Fastgør trækkrøgen. Følgende momenter skal iagttages:
M10 - 46Nm
M10x1,25 - 49Nm
M12 - 79Nm
Det er nødvendigt at efterspænde møtrikken efter ca. 1000 km.
14. Sæt varmeskjoldet og udstødningen tilbage på plads.
15. Sæt batteriet på plads og læg reservehjulet tilbage. kofangeren og afdækningspladeri tilbage på plads.
16. Sæt batteriet på plads og læg reservehjulet tilbage. Monter inderbeklædningen igen.
17. Bosal kan ikke gørees ansvarlig for mangler ved produktet, der er opstået som følge af skyld eller ukyndig anvendelse af brugeren eller en person som han er ansvarlig for (§ 185, stk. 2 N.B.W. (hollandsk privatret)).

024381 MONTERINGSVEILEDNING

1. Fjern vedlagte deler og festemateriell fra tilhengerfestet. Fjern eventuelt kitt som måtte befinne seg på festepunktene.
2. Demonter gulvplaten, bakpanelet og sidepanelene i bagasjerommet.
3. Ta av reservehjulet og demonter batteriet.
4. Demonter støtfangeren og plastskjermen fra undersiden på bilen.
5. Demonter eksosrøret fra det bakerste staget og ta av varmeskjoldet (skal settes tilbake senere).
6. Lag en åpning i støtfangeren (detalj-tegning 3), i skjermplaten (detalj-tegning 1) og i den indre støtfangeren (detalj-tegning 2) i samsvar med de vedlagte figurene.
7. Plasser innerplaten "1" i bagasjerommet i de korresponderende hullene "A"(4x), "B" og "C".
8. Plasser underkroken mot bilen ved hullene "A", "B" og "C" og monter den ved hullene "C" med 2 skruer M10x1,25x25, inkl. fjær- og planskiver og ved hullene "B" med 2 skruer M10x35, inkl. 2 fjærskiver, 2 planskiver, 2 brede planskiver og mutre M10.
9. Plasser avstandsbøssingene "3" (ø 25x6, L=60 mm) ved hullene "D" og "E" i chassisbjelkene (høyre og venstre).
10. Monter monteringsstaget "5" ved hullene "A" og "D" med 2 skruer M10x90 inkl. motskiven "4", 2 planskiver, 2 fjærskiver og 2 mutre M10, resp. 2 skruer M10x45, inkl. 2 planskiver, 2 fjærskiver, brede planskiver og 2 mutre M10.
11. Monter monteringsstaget "6" ved hullene "A" og "E" med 2 skruer M10x90 inkl. motskiven "4", 2 planskiver, 2 fjærskiver og 2 mutre M10, resp. 2 skruer M10x45, inkl. 2 planskiver, 2 fjærskiver, brede planskiver og 2 mutre M10.
12. Monter kulan inkl. kontaktplaten med 2 skruer M12x70, fjærskiver og mutre.
13. Fest tilhengerfestet. Bruk i den forbindelse følgende tilstrammingsmomenter:
M10 - 46Nm
M10x1,25 - 49Nm
M12 - 79Nm
Det er nødvendig å etterstramme boltforbindelsene etter ca. 1000 km (i henhold til de oppgitte tilstrammingsmomentene).
14. Sett varmeskjoldet og eksosrøret på igjen.
15. Sett støtfangeren og skjermplaten på igjen.
16. Sett batteriet, reservehjulet og innerbekledningen på igjen.
17. Bosal kan ikke stilles ansvarlig for noen mangel ved produktet som kan forårsakes av skjødesløs eller ukynlig bruk. Ansvar er brukerens eget (paragraf 185, ledd 2 i den nederlandske sivilrettslige lovboken).

024381 MONTERINGSINSTRUKTION

1. Packa upp monteringsssatsen och kontrollera innehållet mot detaljbeskrivning. Om det behövs tag bort underredsmassa runt monteringspunkterna i bagageutrymmet och under bilen.
2. Demontera golvplåten, bakpanelen och sidopanelerna ur bagageutrymmet.
3. Avlägsna reservehjulet och demontera batteriet.
4. Demontera kofångaren och plastskärmen från bilens undersida.
5. Demontera avgasrøret från det bakersta staget och avlägsna värmeskölden (sätts senare tillbaka).
6. Gör en öppning i kofångaren (detalj 3), i skärmplattan (detalj 1) och i kofångarens innanmäte (detalj 2) enligt de bifogade detaljbladen.
7. Placera innerplattan "1" i bagageutrymmet på de korresponderande hålen "A"(4x), "B" och "C".
8. Placera underkroken mot bilen vid hålen "A", "B" och "C" och montera den vid hålen "C" med 2 skruvar M10x1,25x25, inkl. fjäder- och planbrickor och vid hålen "B" med 2 skruvar M10x35, inkl. 2 fjäderbrickor, 2 planbrickor, 2 breda planbrickor och muttrar M10.
9. Placera distansbussningarna "3" (ø 25x6, L=60 mm) vid hålen "D" och "E" i chassisbjelkarna (höger och vänster).
10. Montera monteringsstaget "5" vid hålen "A" och "D" med 2 skruvar M10x90 inkl. motbrickan "4", 2 planbrickor, 2 fjäderbrickor och 2 muttrar M10, resp. 2 skruvar M10x45, inkl. 2 planbrickor, 2 fjäderbrickor, breda planbrickor och 2 muttrar M10.
11. Montera monteringsstaget "6" vid hålen "A" och "E" med 2 skruvar M10x90 inkl. motbrickan "4", 2 planbrickor, 2 fjäderbrickor och 2 muttrar M10, resp. 2 skruvar M10x45, inkl. 2 planbrickor, 2 fjäderbrickor, breda planbrickor och 2 muttrar M10.
12. Montera kulan inkl. kontaktplattan med 2 skruvar M12x70, fjäderbrickor och muttrar.
13. Montera dragkroken. Spänn med momentnyckel enligt följande:
M10 - 46Nm
M10x1,25 - 49Nm
M12 - 79Nm
Det är nödvändigt att dra åt bultarna igen efter ungefär 1000 km körning (enligt angivna momentangivelser).
14. Sätt tillbaka värmeskölden och avgasrøret.
15. Sätt tillbaka kofångaren och skärmplattan.
16. Sätt tillbaka batteriet, reservehjulet och innerbeklädnaden.
17. Bosal kan inte ställas till ansvar för fel på produkten som orsakats av användaren eller genom omdömeslöst bruk av produkten av användaren eller en person som han bär ansvar för (art 185, paragraf 2 i den nederländska civilrättsbalken).

Detail 1

024381

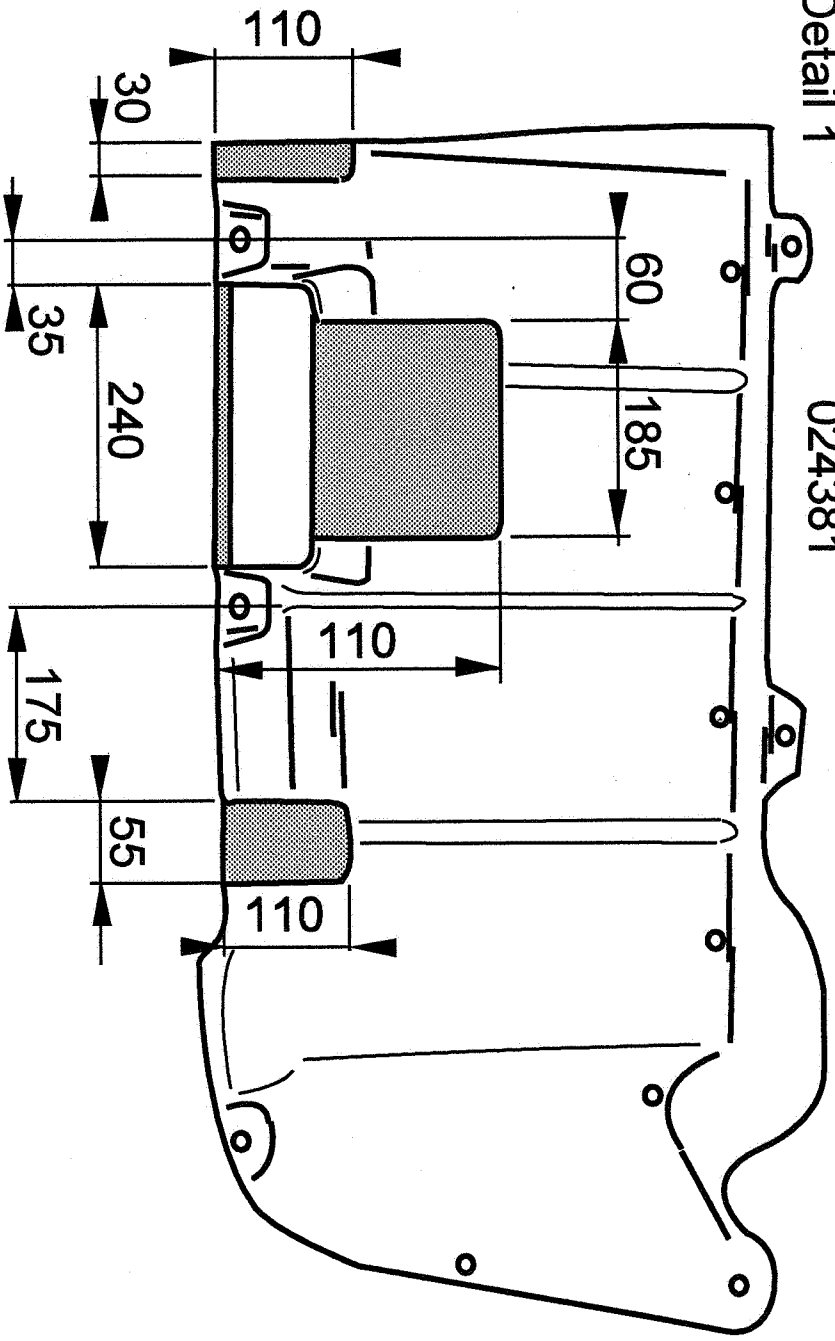

Detail 2

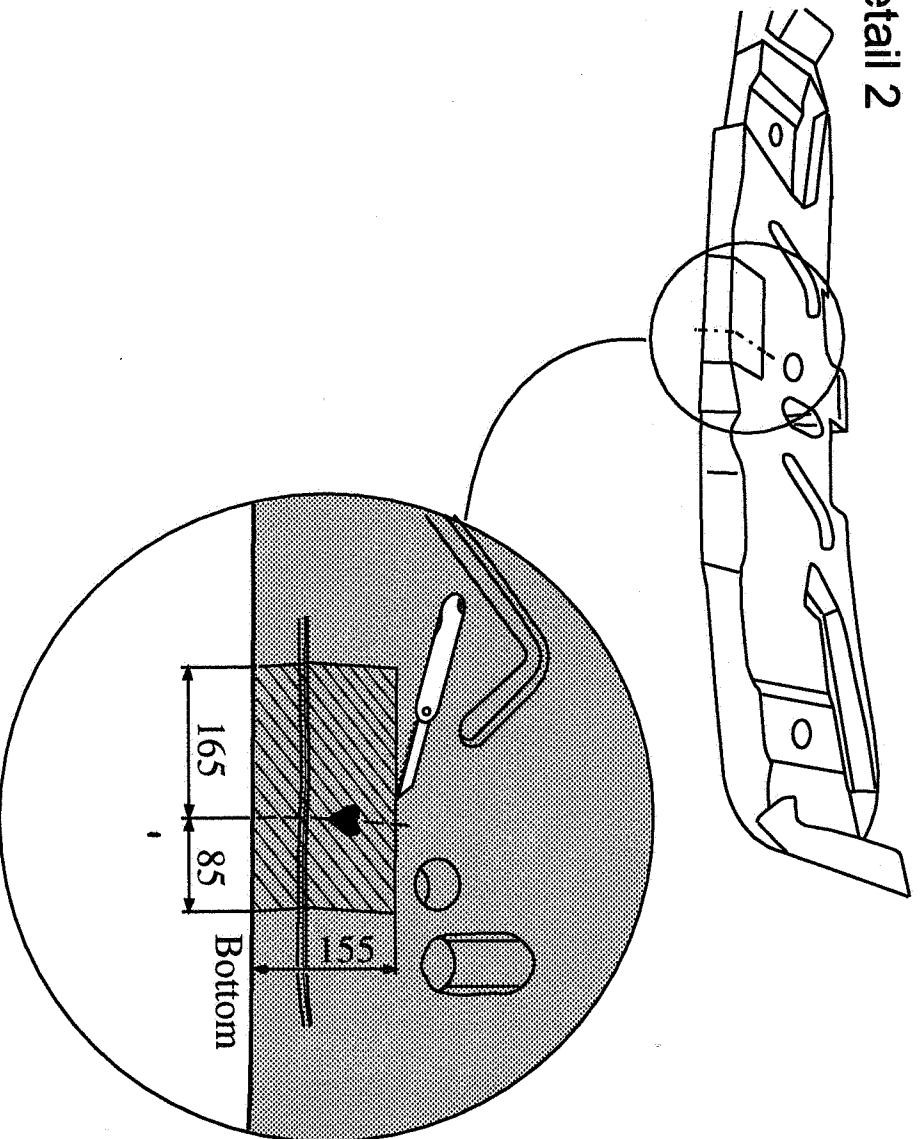

Detail 3

024381

